

**DÖRT YÖNLÜ DİFÜZÖR EĞRİSEL KANATLI-CKD-08**

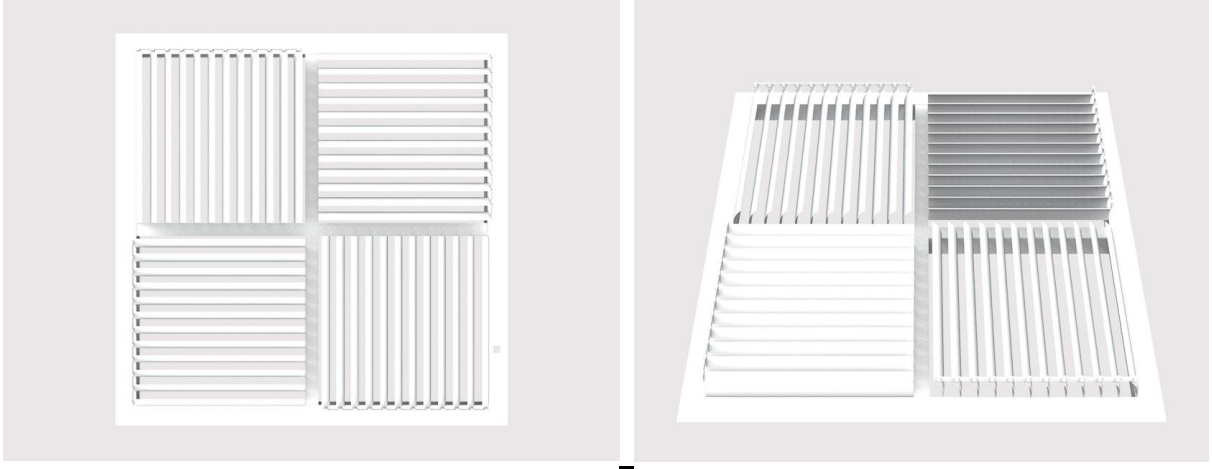

**KULLANIM ALANI VE ÖZELLİKLERİ:** Hvac sistemlerinde ve yüksek tavanlarda üfleme difüzörleri olarak kullanılmaktadır. Düşey kullanım için uygundur. Isıtma ve soğutmada kullanılabilir. Kol yardımı ile atış mesafesi 3m-15m. arasında ayarlanabilir. Sabit kanatlı uygulamalarda atış mesafesi max.5 m.dir. Servo motor kullanımına uygundur. Standart vidalı montajlıdır. Montaj şekli isteğe bağlı olarak değiştirilebilir.

**MALZEME:** Çerçeve ve kanatlar alüminyum profilden ektürizyon yöntemi ile imal edilmiştir.

**YÜZEY KAPLAMASI :** Ürün istenilen renkte elektrostatik toz boyalı olarak imal edilebilir.

**AKSESUARLAR :** Plenum kutusu

**STANDART ÖLÇÜLER**

MODEL	A	B	C	D
420*420	420*420	485*485	410*410	410*410
595*595	530*530	595*595	520*520	520*520
770*770	770*770	835*835	760*760	760*760
1040*1040	1040*1040	1150*1150	1030*1030	1030*1030

**ÖLÇÜLER mm. OLARAK VERİLMİŞTİR.**

**TEKNİK BİLGİLER**

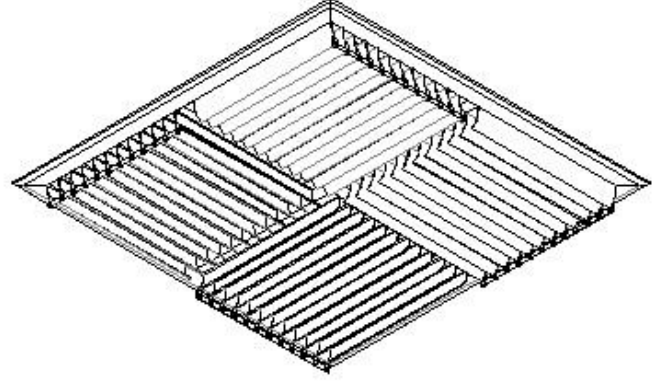
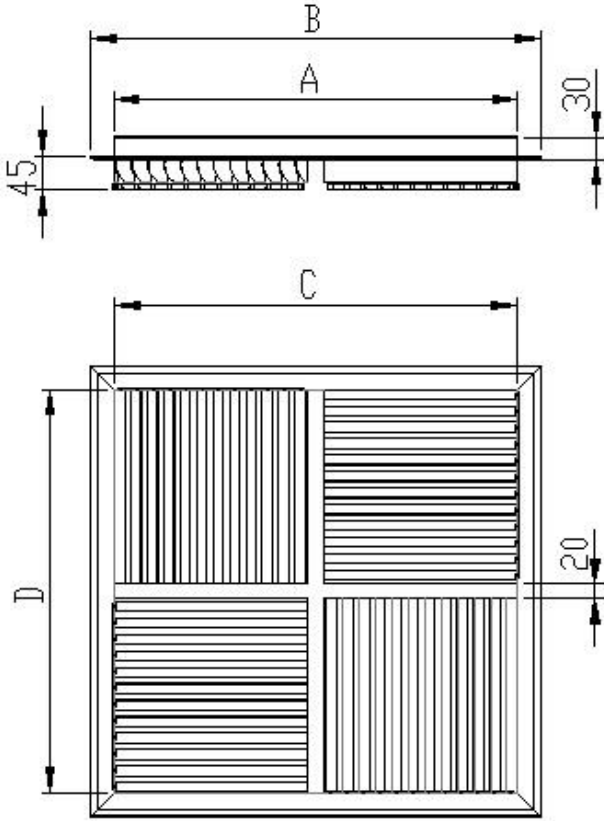

**KANAT AÇILARINA GÖRE HAVA DEBİLERİ:**

ATIŞ MESAFESİ  
Lmax (m)

**45° KANAT AÇISI  
İÇİN**

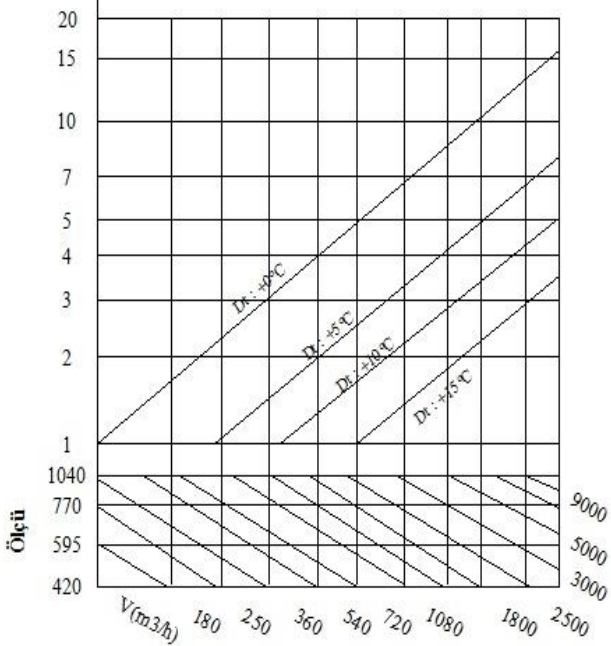

ATIŞ MESAFESİ  
Lmax (m)

**60° KANAT AÇISI  
İÇİN**

